

## MONTAGE UND GEBRAUCHSANLEITUNG DES SCHWIMMBADROLLADENS *MODEL STANDARD*

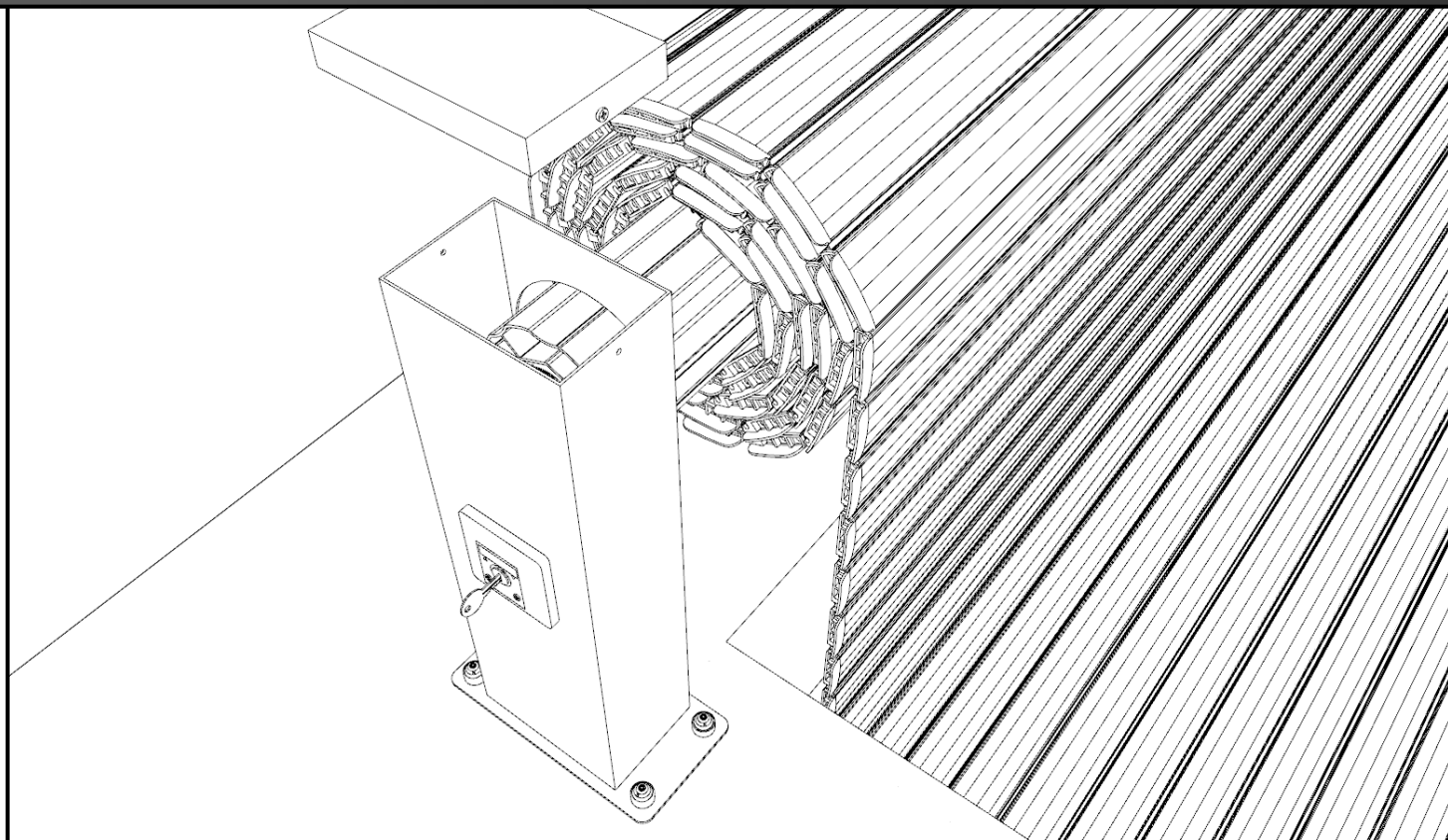

## Liderpool

Spółka z o.o.

Dworcowa 29  
62-230 Witkowo (Poland)  
Tel. +48 668 611 684  
E-mail [biuro@liderpool.pl](mailto:biuro@liderpool.pl)

[www.liderpool.de](http://www.liderpool.de)

Zubehör Schwimmbadrolladen Oberflur STANDARD, Masstabelle	S. 3
Steinausschnitt	S. 4
Montage der Welle Antriebsseite	S. 5
Montage Wellenende	S. 6
Montage Rolladenpfosten	S. 7
Montage der Lamellen	S. 8
Motoranschlussplan	S. 9
Montage Wellengurte	S. 10
Montage der Überlaufrinnenpinne, Sicherheitsgurte	S. 11
Einstellen der Motorendlagen	S. 12
Auseinanderbauen der Lamellen	S. 13
Sicheres Benutzen, Reinigung, Konservierung	S. 14
Garantiebedingungen	S. 16



## WARNUNG! BITTE AUFMERKSAM LESEN!

DER HERSTELLER HAFTET NICHT FÜR SCHÄDEN, DIE DURCH FALSCHES MONTAGE ODER VERWENDUNG DES PRODUKTS AUF SEITEN DES KUNDEN ENTSTEHEN. DIESE BEDIENUNGSANLEITUNG IST DAS EINZIGE VERLÄSSLICHE DOKUMENT, AN DEM SIE DEN MONTAGE-, EINSTELL- UND WARTUNGSPROZESS DURCHFÜHREN SOLLTEN. JEDE FEHLFUNKTION ODER ÄNDERUNG, DIE NICHT IN ÜBEREINSTIMMUNG MIT DIESEN ANLEITUNGEN IST, WIRD FÜR MÄNGEL HAFTBAR, DIE ZUR VERLETZUNG DER GARANTIE FÜHREN. ALLE ZEICHNUNGEN IN DIESEM HANDBUCH SIND ERLÄUTERENDE ZEICHNUNGEN. DER HERSTELLER BEHÄLT SICH DAS RECHT VOR, DIE PRODUKTIONSTECHNOLOGIE ZU ÄNDERN.

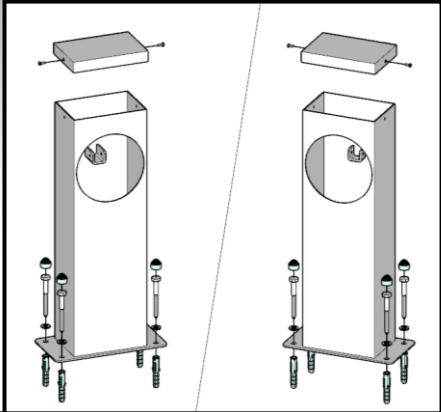

2x Pfosten

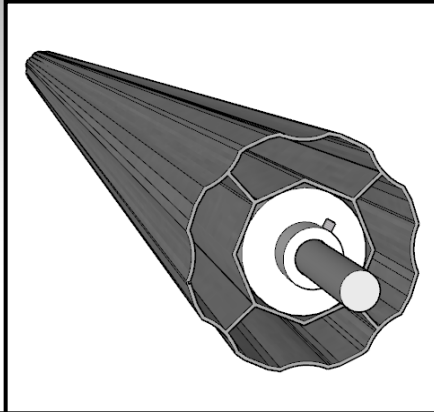

Welle

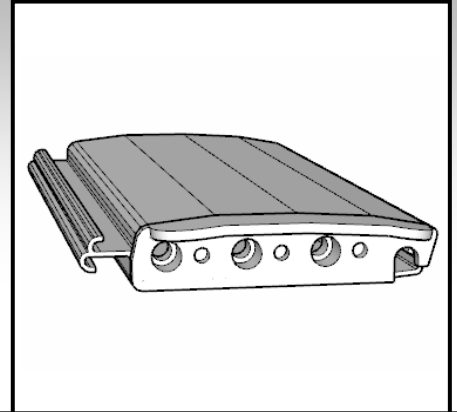

Lamellen

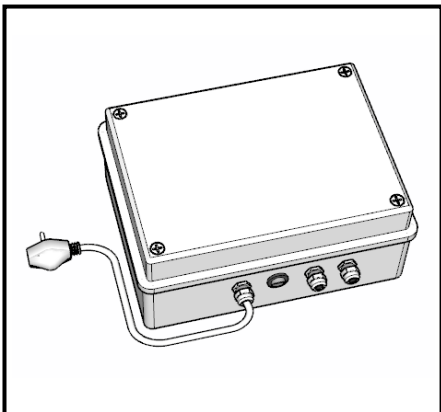

Steuerungskasten

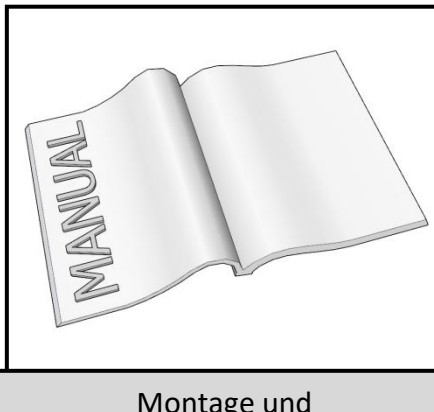

Montage und  
Gebrauchsanleitung

## Masstabelle

Poollänge - Innenmass. (in meter)	Wickelmass mit Welle $\varnothing 125$ mm (in millimeter)	Lamellenanzahl für Profil P60 i PC60 (Stück)
1	200	16
2	250	33
3	300	50
4	340	66
5	370	82
6	390	98
7	420	114
8	440	131
9	450	148
10	470	164
11	480	180
12	500	197
13	520	213
14	530	229
15	540	245
16	560	261
17	580	278
18	590	294



Maximale Schwimmbadbreite 5,00m  
für die Schwimmbadlänge 10,00m

Wenn der Uferstein über die Poolkante hinausragt, soll man an der Stelle des Rolladenabgangs ins Wasser den Stein bündig mit Poolinnenkante ausschneiden. Die länge des Ausschnitts ist in der Tabelle angegeben.

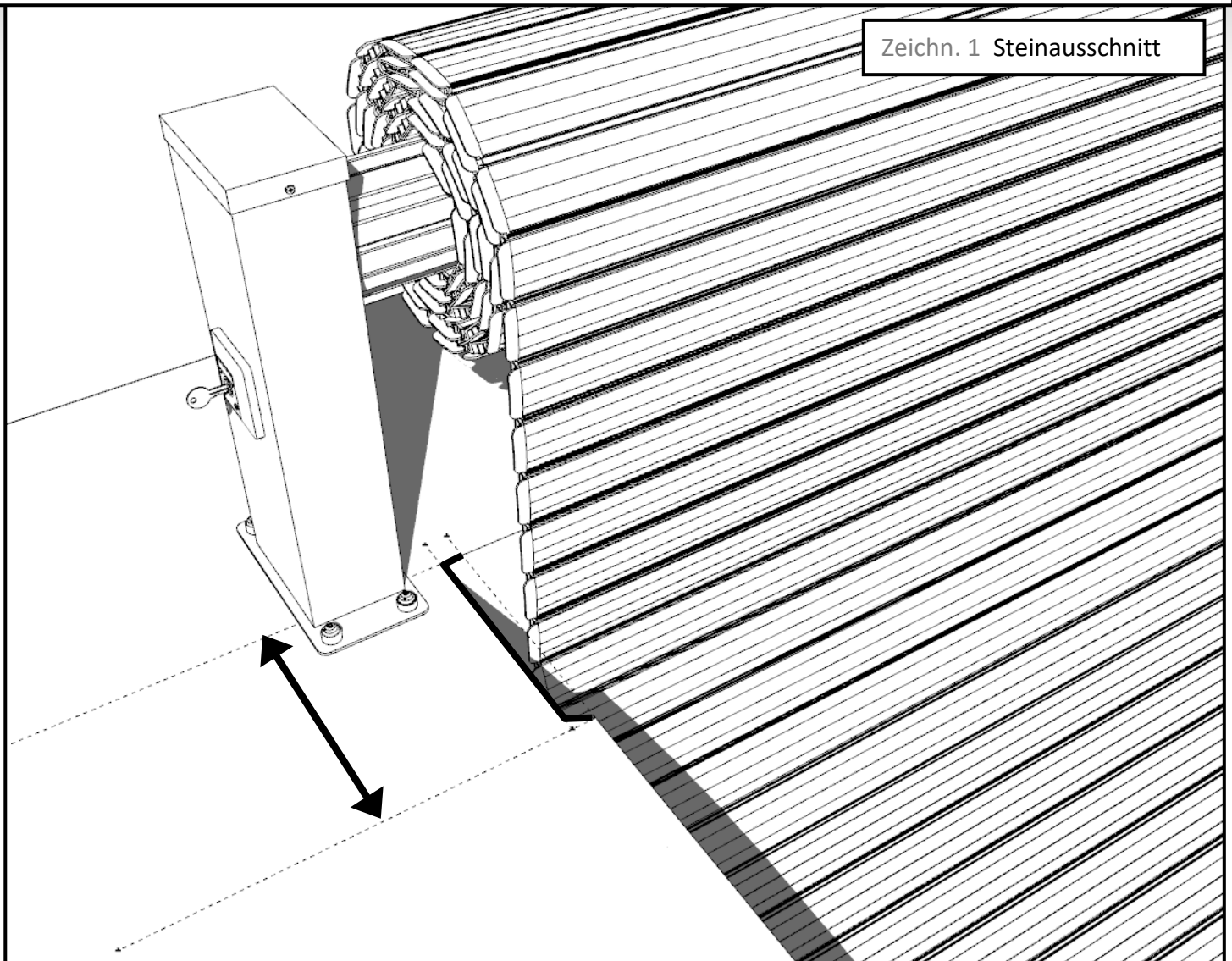

Zeichn. 1 Steinausschnitt

Poollänge	Länge des Ausschnitts im Stein
5 m	28 cm
6 m	30 cm
7 m	32 cm
8 m	34 cm
9 m	35 cm
10 m	37 cm
11 m	39 cm
12 m	40 cm
13 m	42 cm
14 m	43 cm
15 m	45 cm

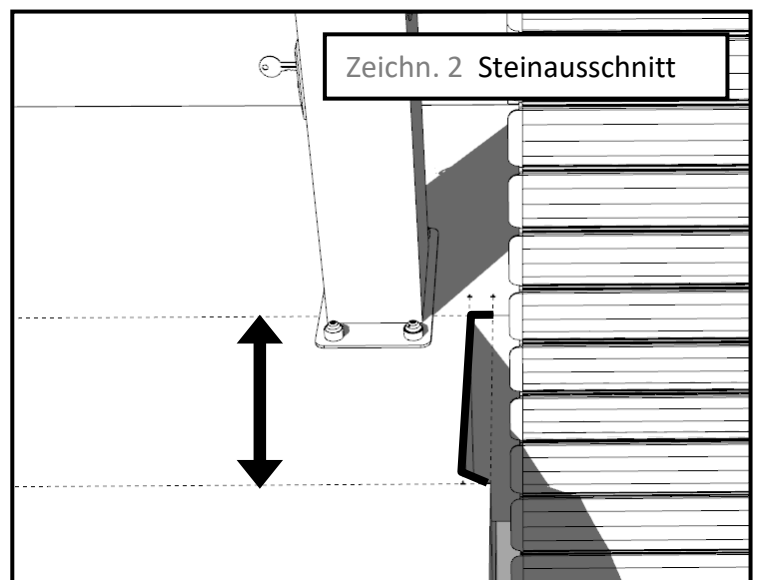

Zeichn. 2 Steinausschnitt

Z. 3 Montage der Welle Antriebsseite

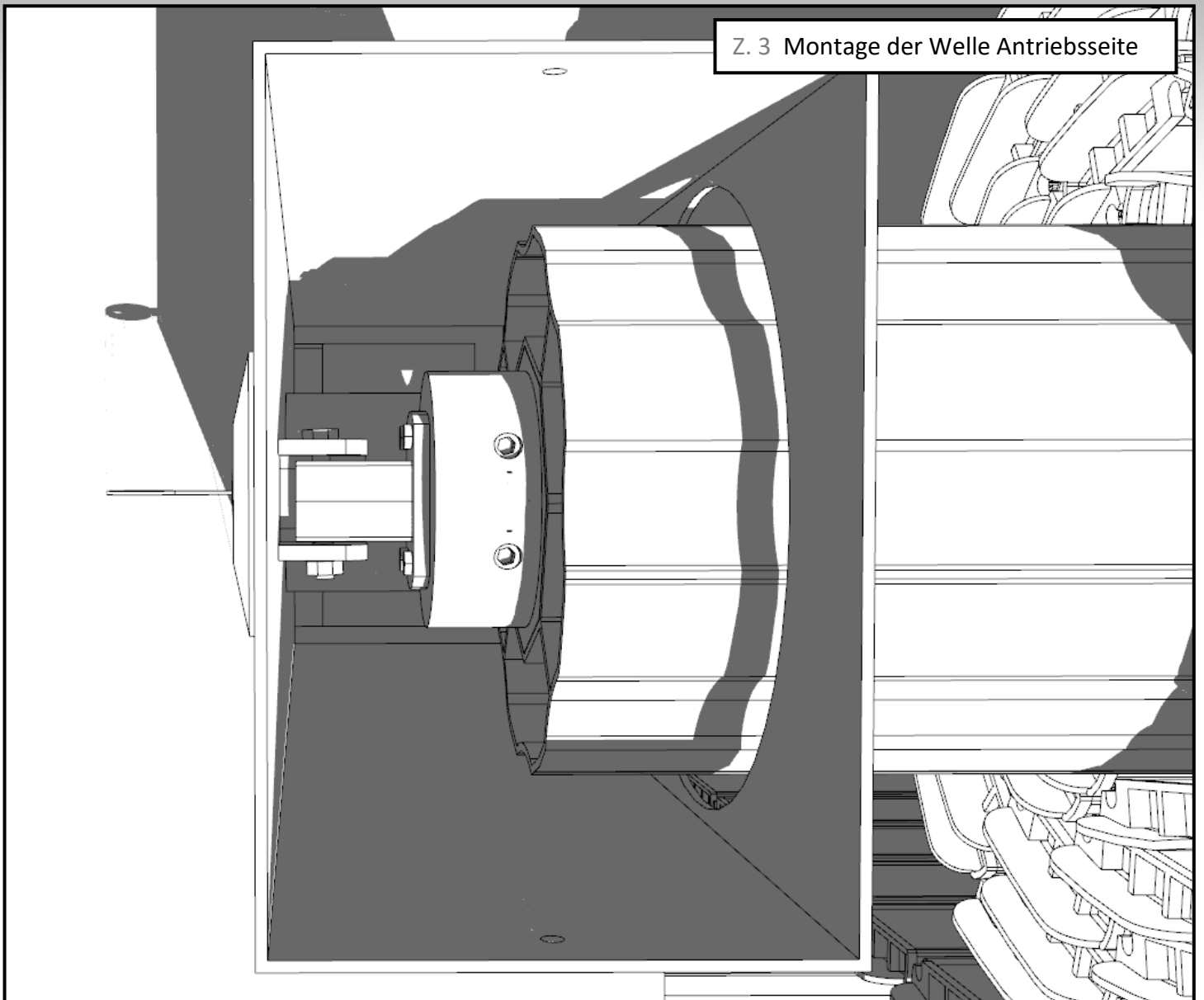

Z. 4 Montage der Welle Antriebsseite

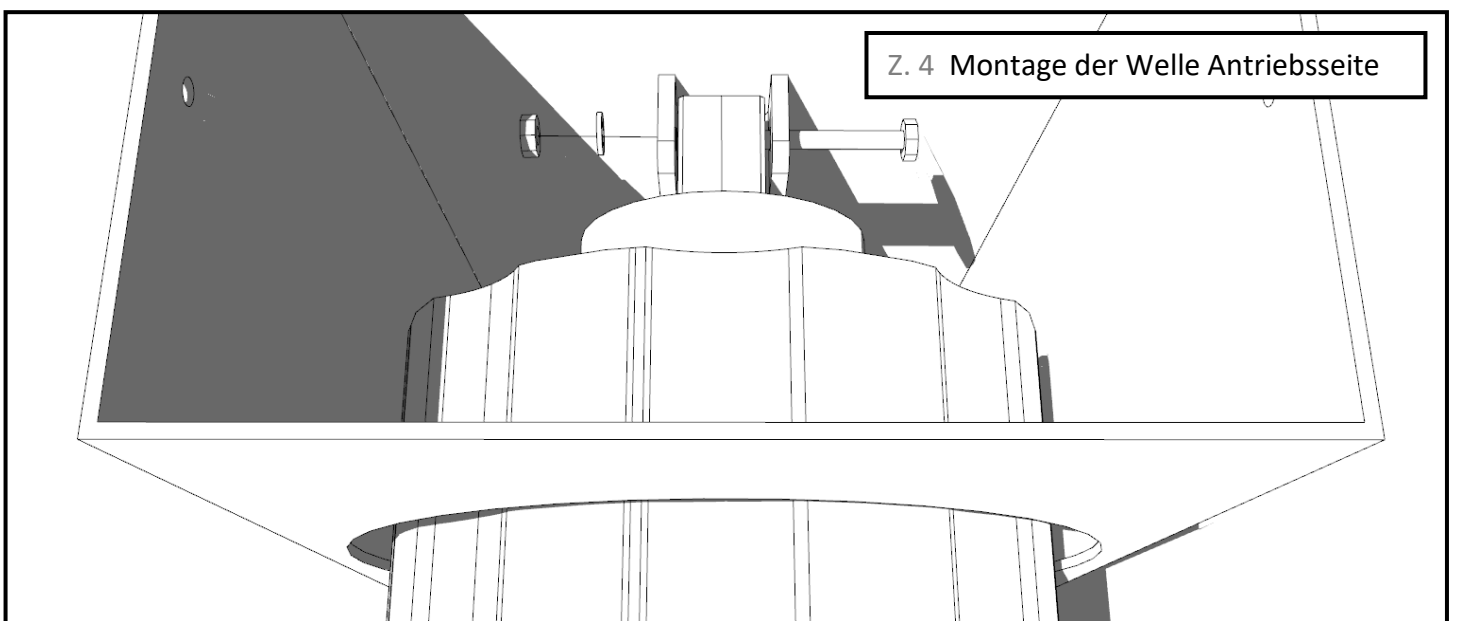

Z. 5 Montage Wellenende

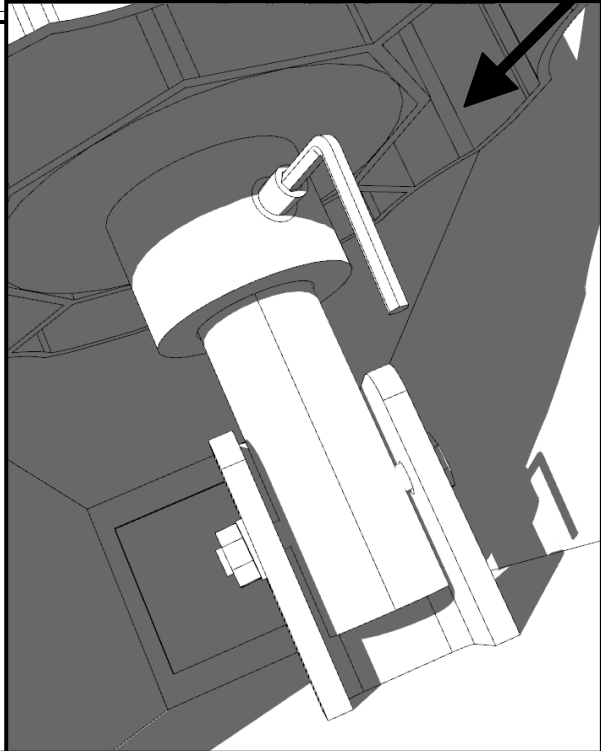
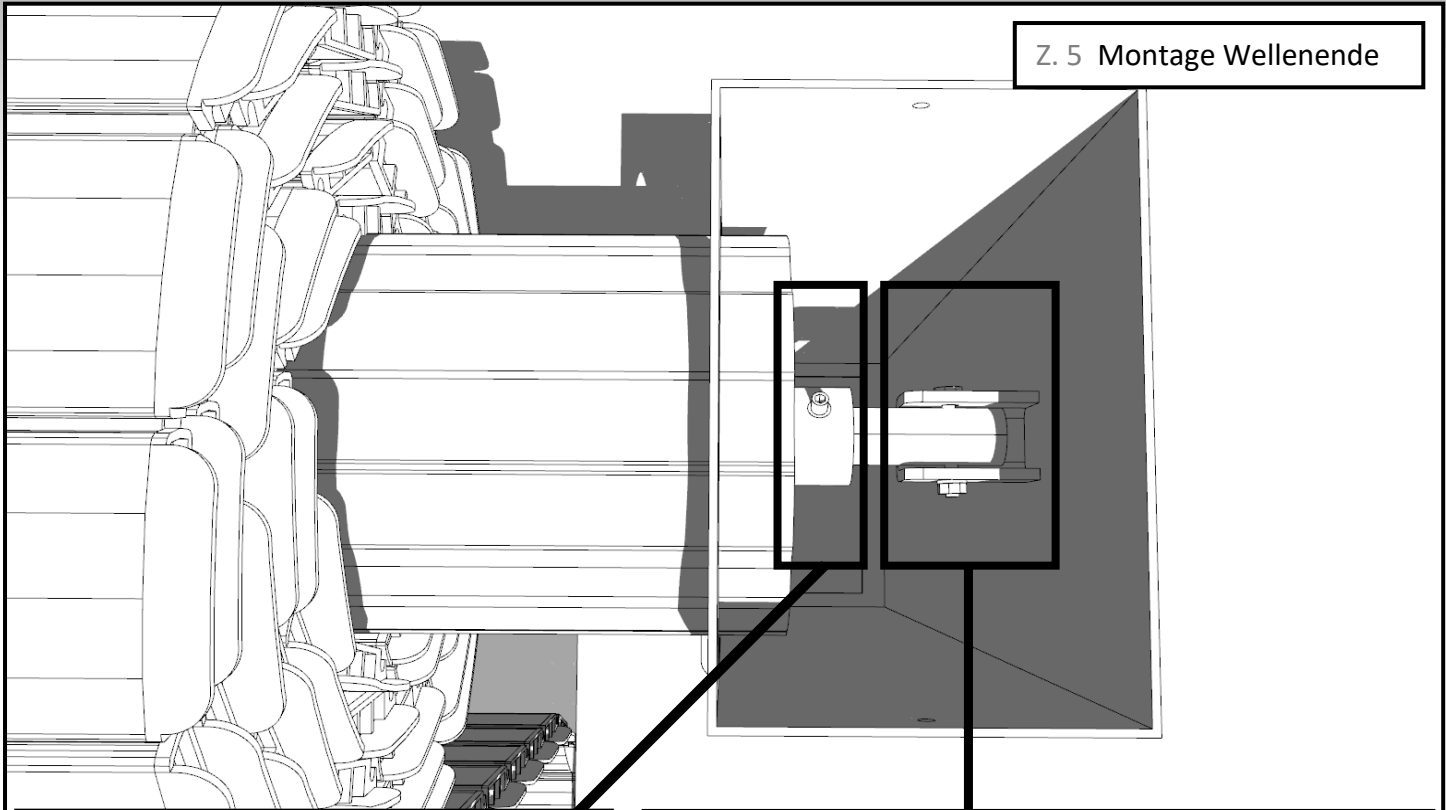

Schritt 1. Stift und Welle justieren und mit Imbusschlüssel 3 sichern .

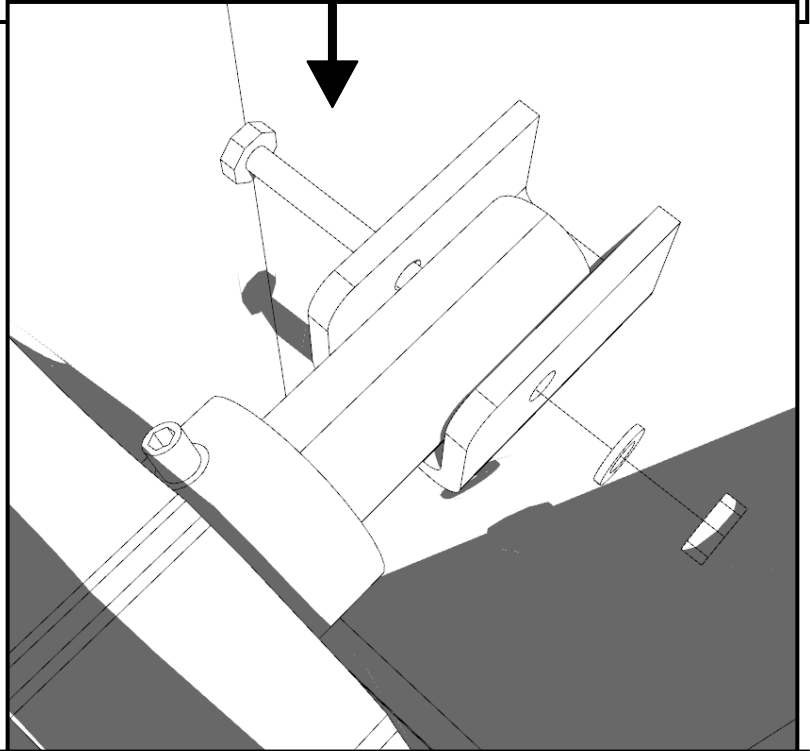

Schritt 2. Zusammenschrauben das Wellenende mit dem Pfosten. Sichern.

Die Welle muss 1 cm über die Poolkante hinausragen.

## Z. 6 Montage Rolladenpfosten

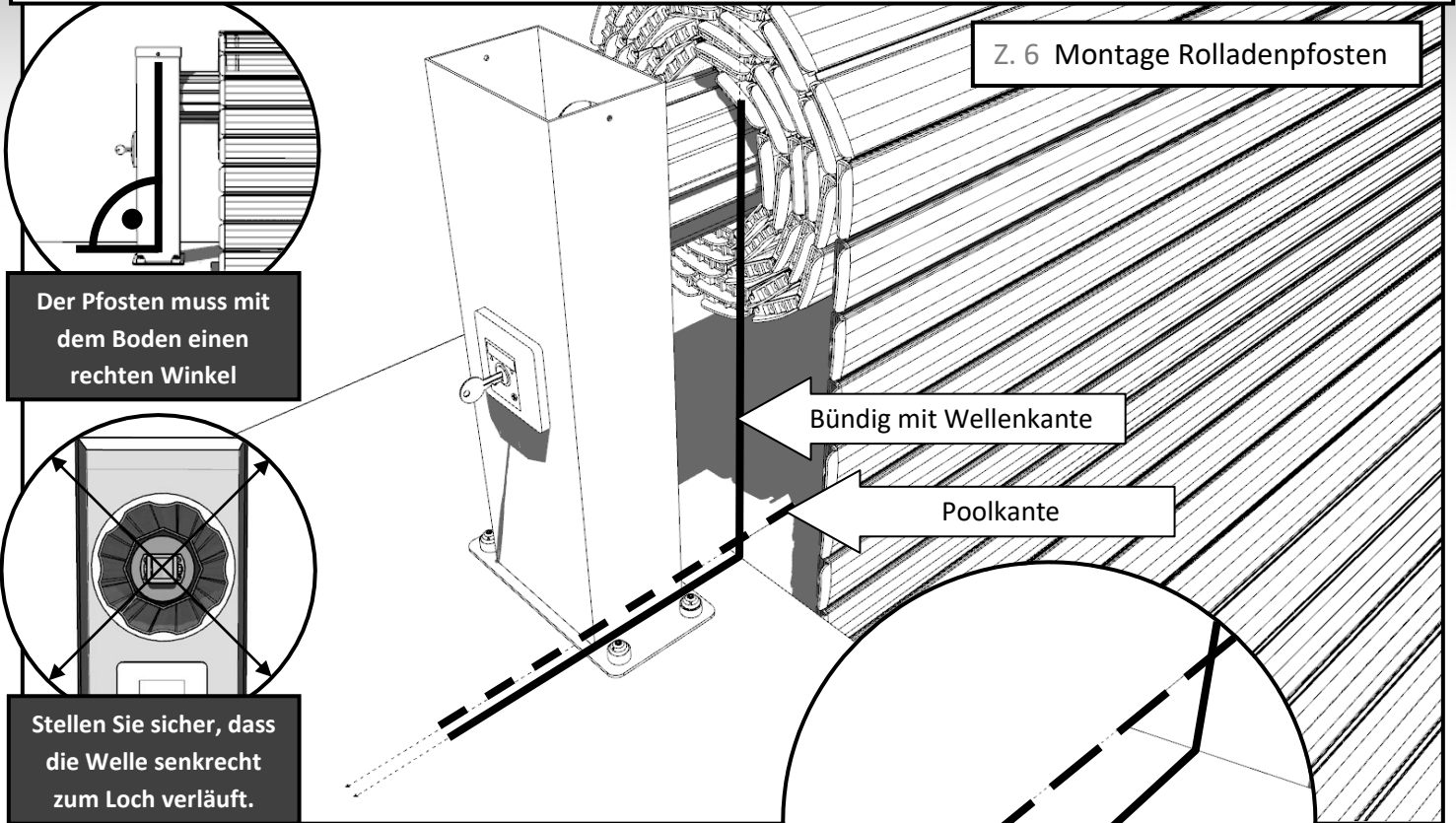

Der Pfosten muss mit dem Boden einen rechten Winkel

Stellen Sie sicher, dass die Welle senkrecht zum Loch verläuft.

Nach genauer Pfostenplatzierung bohre Löcher mit  $\varnothing 12$  Bohrer. Verschraube die Pfosten mit  $\varnothing 12$  Schrauben und decke sie mit den Kappen ab.

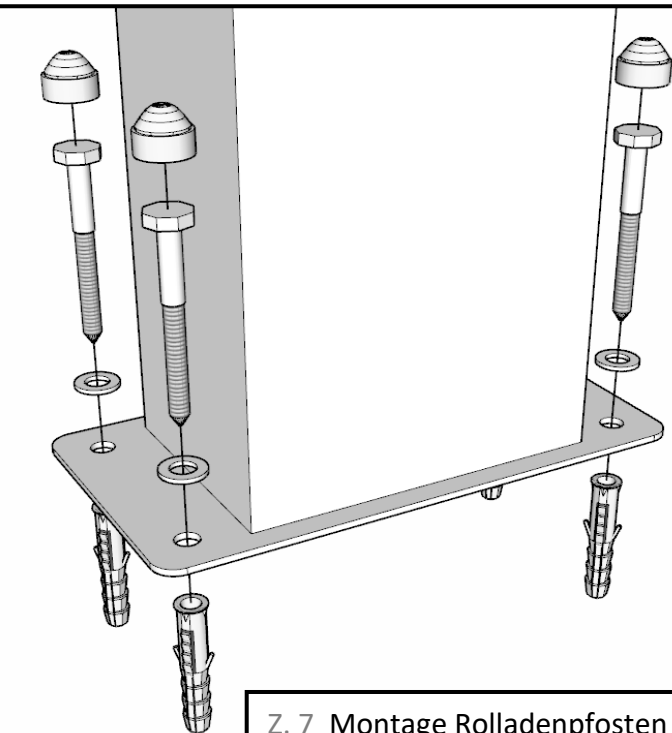

## Z. 7 Montage Rolladenpfosten

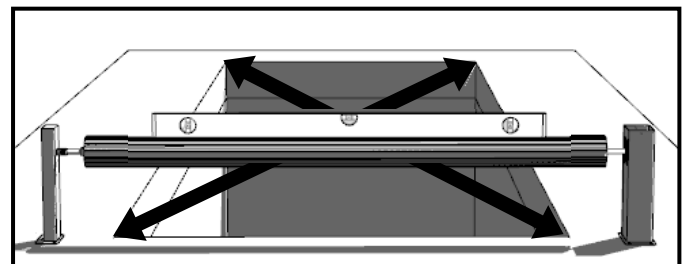

**Die Pfosten müssen ideal in der Waage und parallel zu Poolkante sein.**

Um die richtige Pfostenlage zu überprüfen kann es von Vorteil sein, die Poolschrägen auszumessen. (betrifft Rechteckpools – die Schrägen sollen gleich sein).

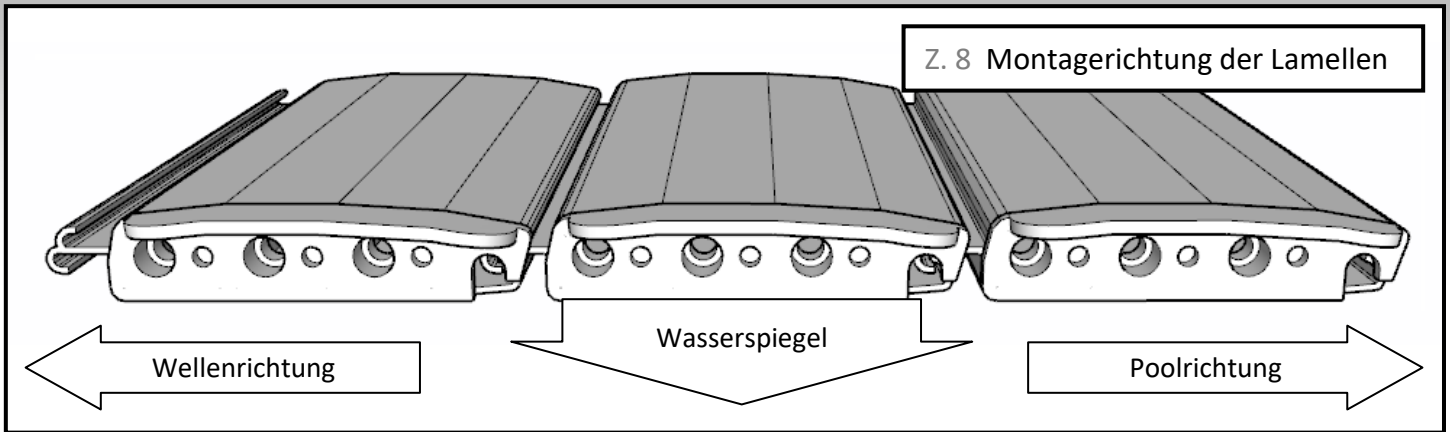

Bei Lamellenmontage sollen die mitgelieferten Lamellengruppen vom Poolende Richtung Welle eins nach dem anderen auf's Wasser gelegt und zusammengefügt werden. (Zeichnung unten)

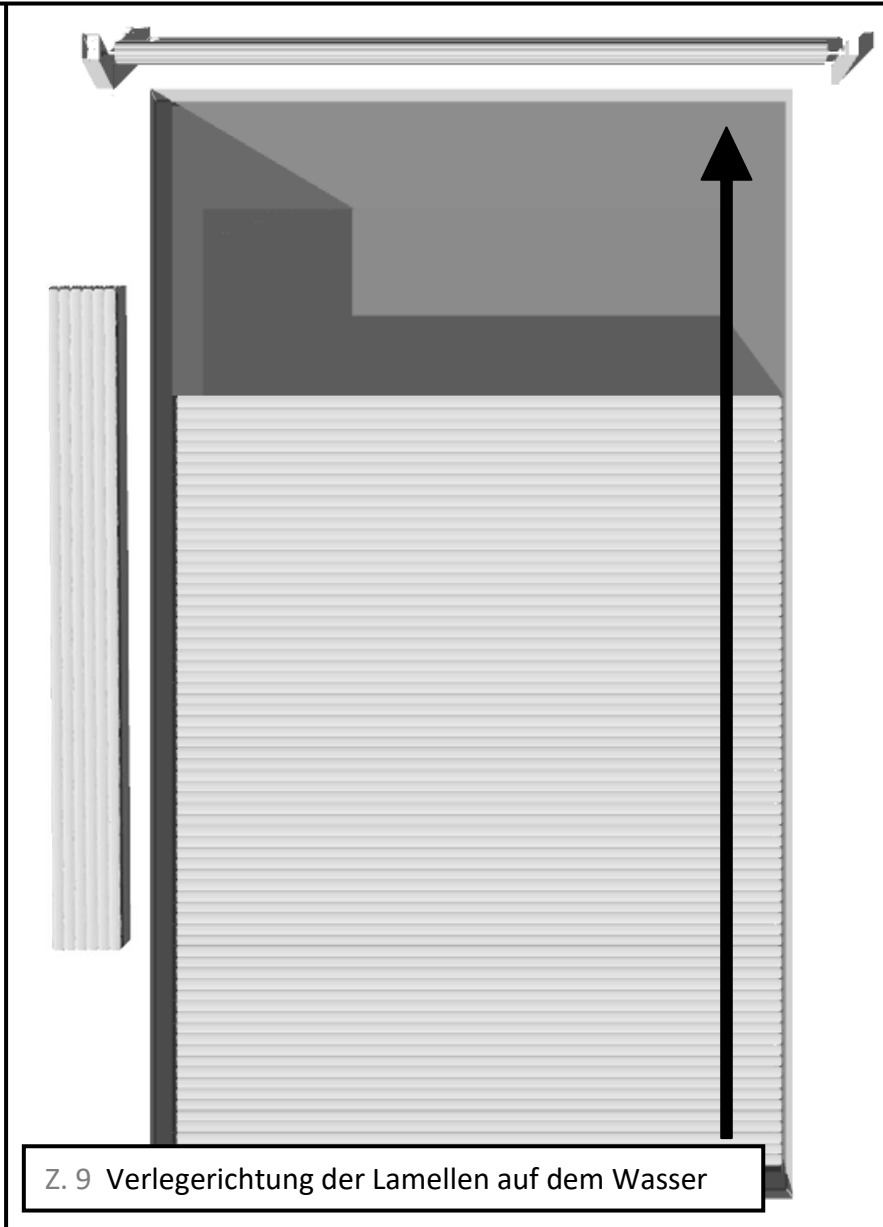

Schritt 1. Lege 2 Profile aneinander.

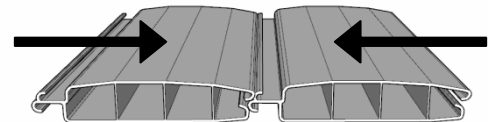

Schritt 2. Lege den Haken an die Nut und presse leicht zusammen.

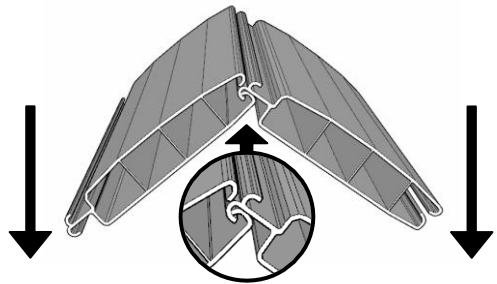

Schritt 3. Biegen Sie die lamellen in die entgegengesetzte Richtung, bis der zweite Flügel einrastet.

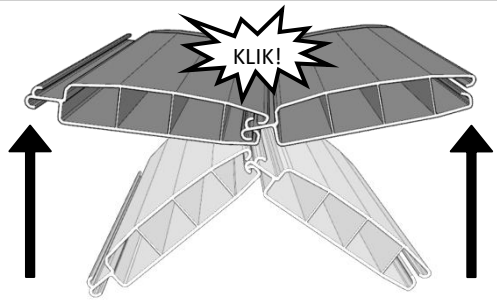

**!** Profile mit Führungsblech sollen als letzte auf die Welle kommen und als erste ins Wasser gehen, um den Rollladen auszurichten. Die Profile mit den Führungsblechen sind im Paket Nr. 1 enthalten.



## Z. 10 Motoranschlussplan



### WICHTIGE INFORMATIONEN!

MOTORSTEUERUNG KANN NICHT GLEICHZEITIG DURCH FERNBEDIENUNG UND SCHALTER VORGENOMMEN WERDEN! KONFLIKTIVE SIGNALE KÖNNEN DEN CONTROLLER BESCHÄDIGEN

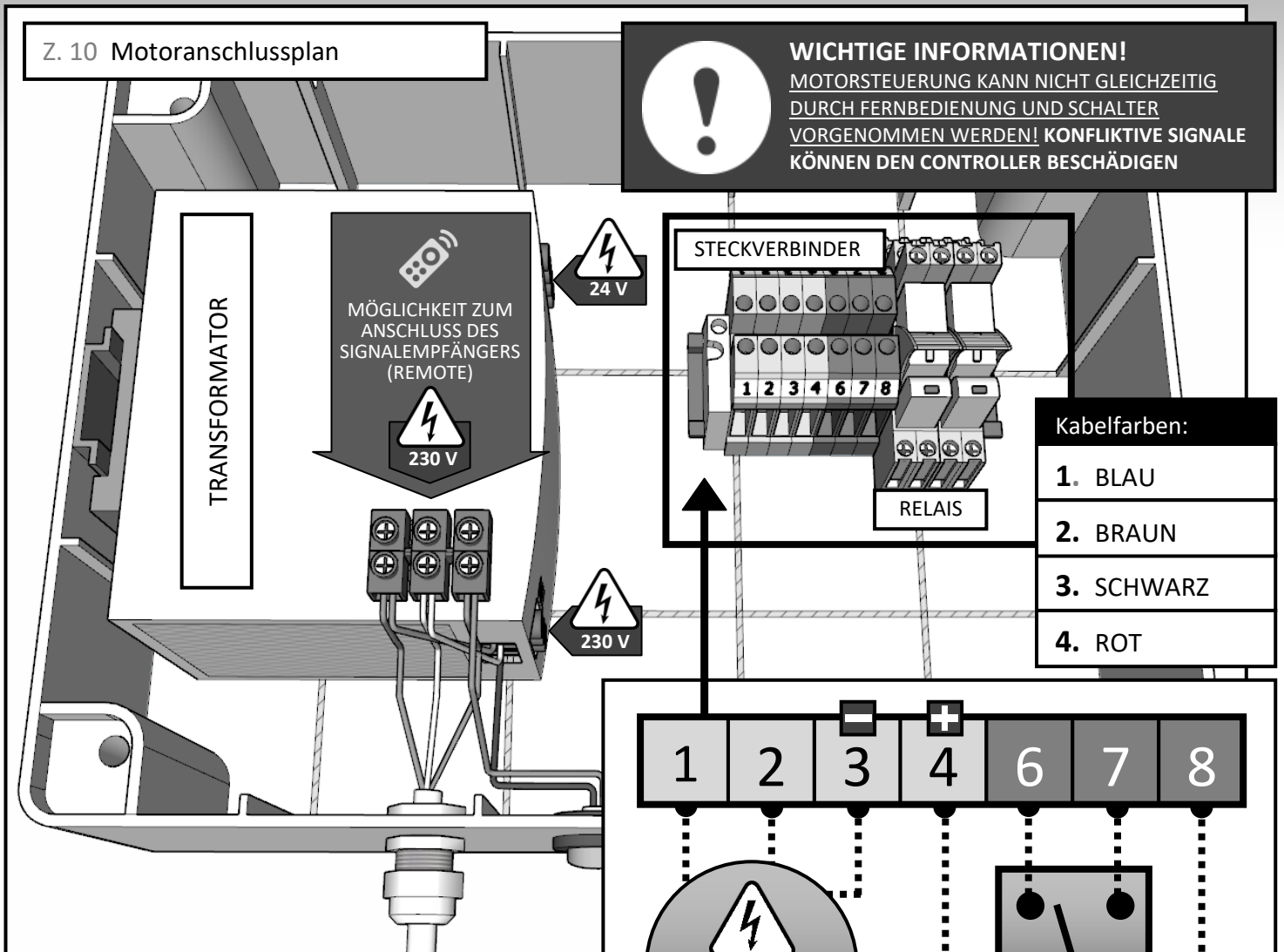

#### Kabelfarben:

1. BLAU
2. BRAUN
3. SCHWARZ
4. ROT



### WICHTIGE INFORMATIONEN!

Anschlüsse MÜSSEN sich auf einer Seite des Schalters befinden.

### VORSICHTIG SEIN!

- Beim Betrieb elektrischer Geräte stehen bestimmte Bauteile, wie z. B. das Netzteil, unter gefährlicher Spannung. Bei unbefugten Eingriffen oder Nichtbeachtung von Warnhinweisen können Personen- oder Sachschäden entstehen.
- Schalten Sie vor der Installation alle Kabel und Steuergeräte ab, die nicht unbedingt für den Betrieb des Gerätes erforderlich sind.
- Der Antrieb darf nur mit sicherem Schwachstrom betrieben werden. Dies muss durch das Leitsystem gewährleistet werden.

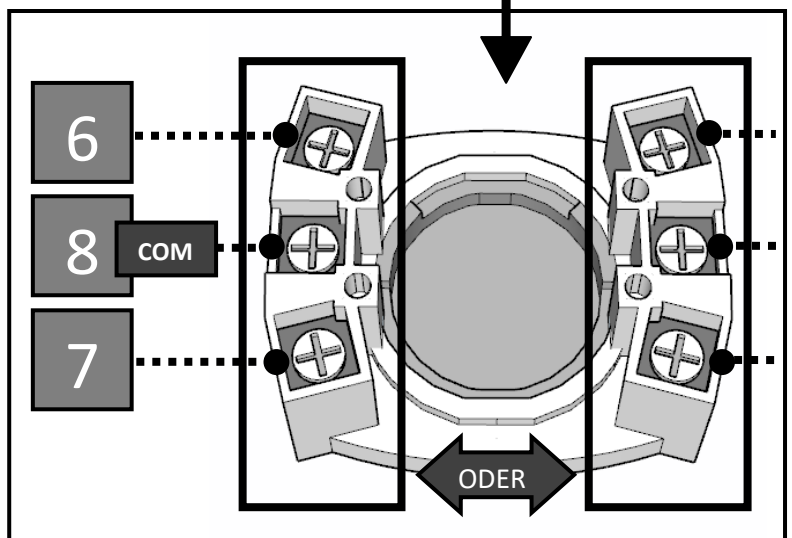
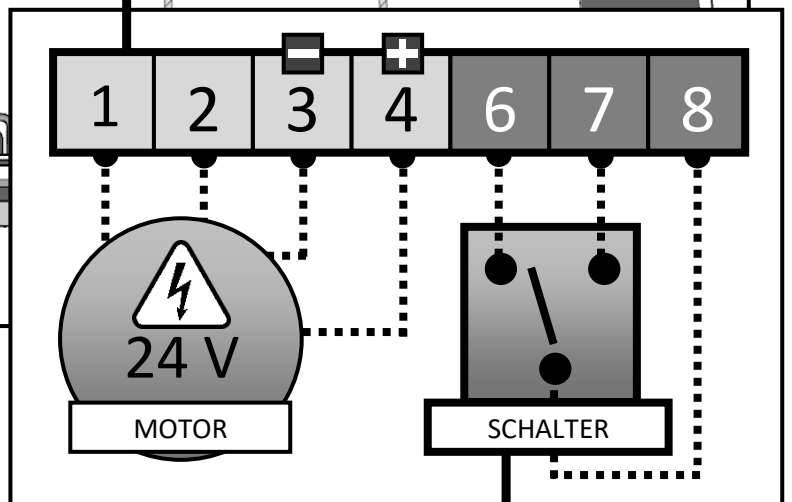



**WICHTIGE INFORMATIONEN!** Bevor Sie die Gurte an der Aufrollvorrichtung anbringen, starten Sie den Motor zunächst im Abwickelmodus und warten Sie das Ende seines Betriebs ab. **Die Montage muss während des abgeschlossenen Abwickelzyklus erfolgen.** Starten Sie nach Abschluss der Installation der Gurte den Motor erneut, diesmal im Wickelmodus. Erst nachdem Sie diese Aktionen durchgeführt haben, können Sie mit der Einstellung der Endschalter fortfahren.

Schritt 1. Schrauben Sie die Bänder mit Schrauben an die Welle. Die Anzahl der Bänder variiert je nach Beckenbreite.

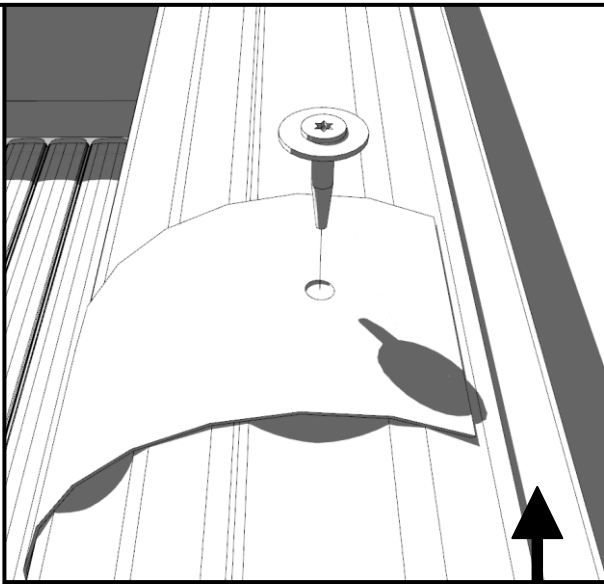

Schritt 2. Schieben Sie das Profil in die Ösen der Bänder.



Das Profil das in die Ösen eingesetzt wird und das mit dem Rest des Rollladens verbunden wird, befindet sich im Paket nr.1

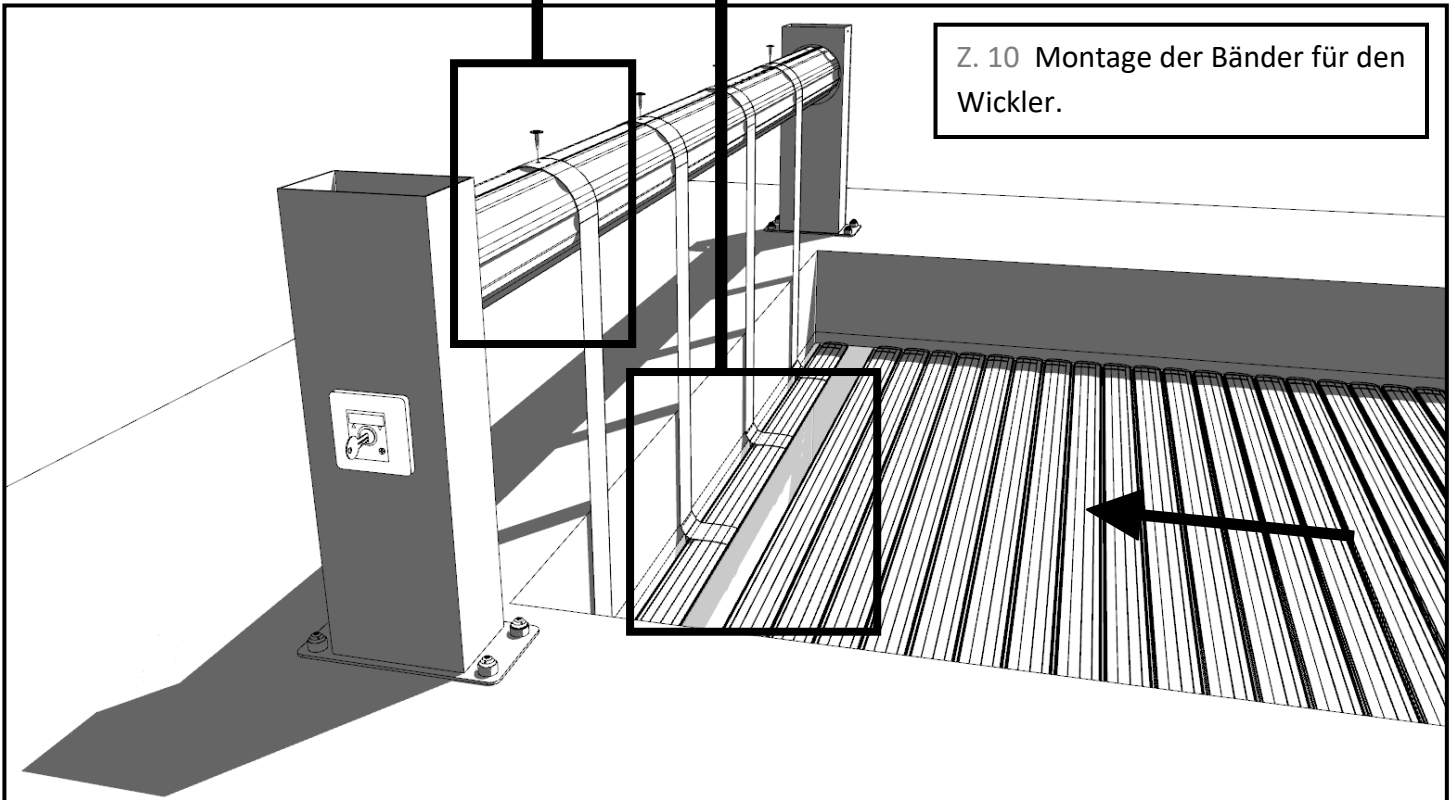
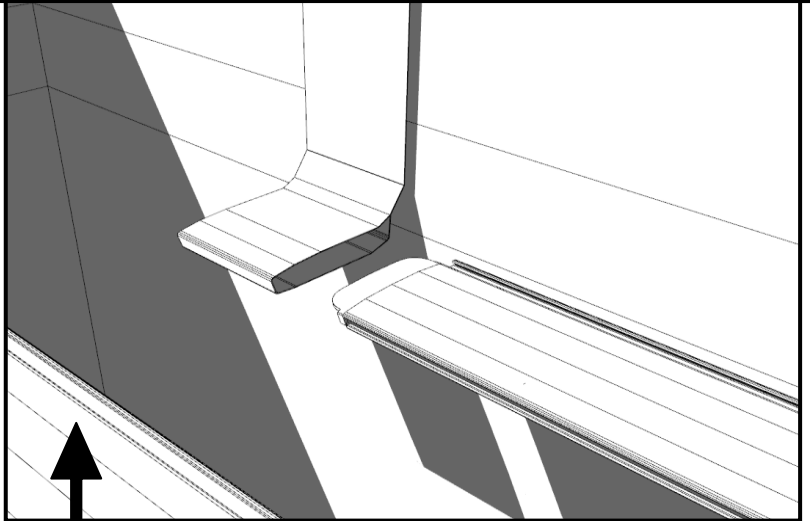

Z. 10 Montage der Bänder für den Wickler.

Schritt 3. Verbinde die restlichen Profile mit dem Bandprofil.

\* gilt für den Überlaufpool

Der Zapfen der Überlaufrinne sollte mit dem Stopfen des letzten oder vorletzten Profils verschraubt werden (das erste oder zweite Profil, das ins Wasser kommt) und dann alle 3 Meter auf beiden Seiten davon an der in den folgenden Abbildungen markierten Stelle. Die Anzahl der Stiftpaare hängt von der Länge des Pools ab.

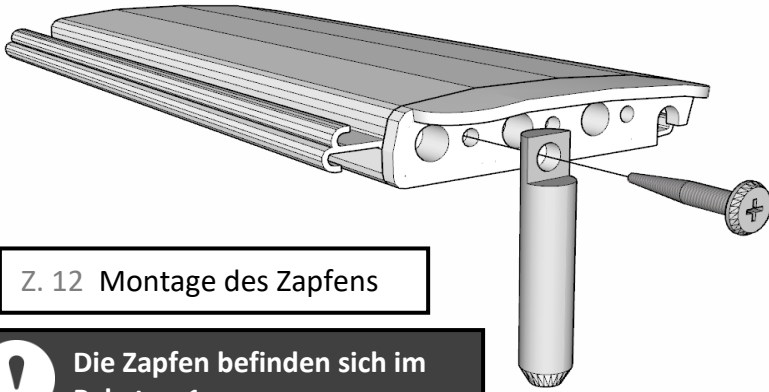

Z. 12 Montage des Zapfens

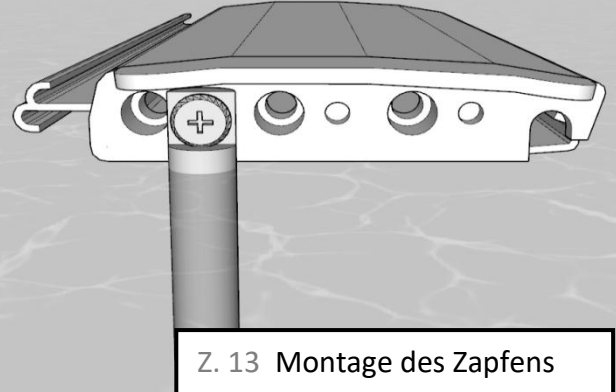

Z. 13 Montage des Zapfens



Die Zapfen befinden sich im Paket nr 1

## Montage der Sicherheitsgurte

Die Schnallen für Sicherheitsgurte sollten auf der Innenseite der kürzeren Seite des Beckens in der Nähe der an den vorletzten Rollladenprofilen montierten Gurte angebracht werden. Installation mit Dübeln  $\varnothing 6$  in mit einem Bohrer  $\varnothing 6$  gebohrten Löchern, montiert mit Schrauben  $\varnothing 4$ . Abbildung unten.

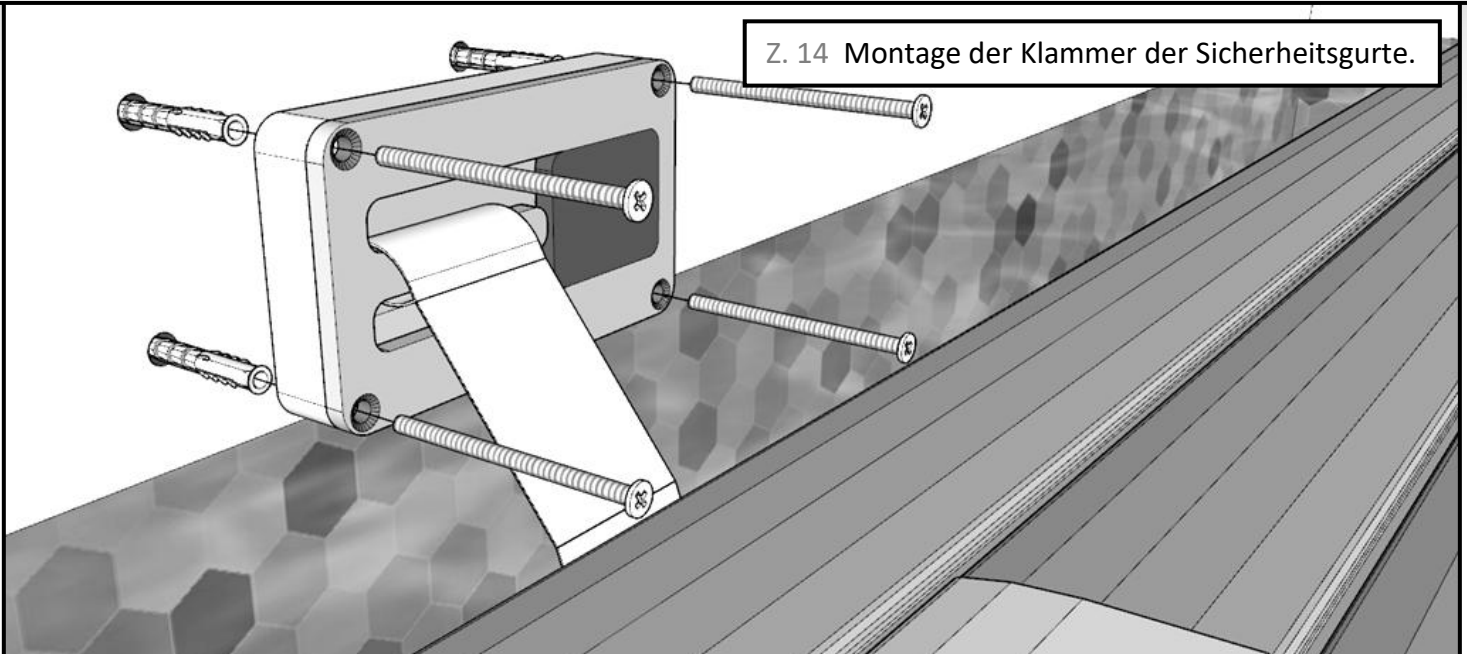

Z. 14 Montage der Klammer der Sicherheitsgurte.

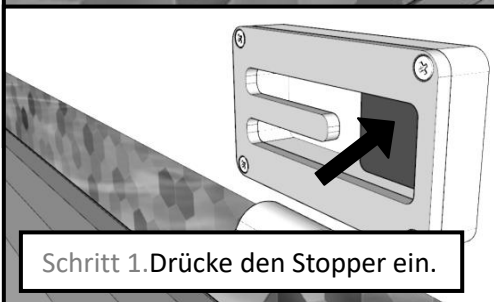

Schritt 1. Drücke den Stopper ein.



Schritt 2. Lege den Gurt ein



Schritt 3. Löse den Stopper

Z. 15 Motor-Endschalter

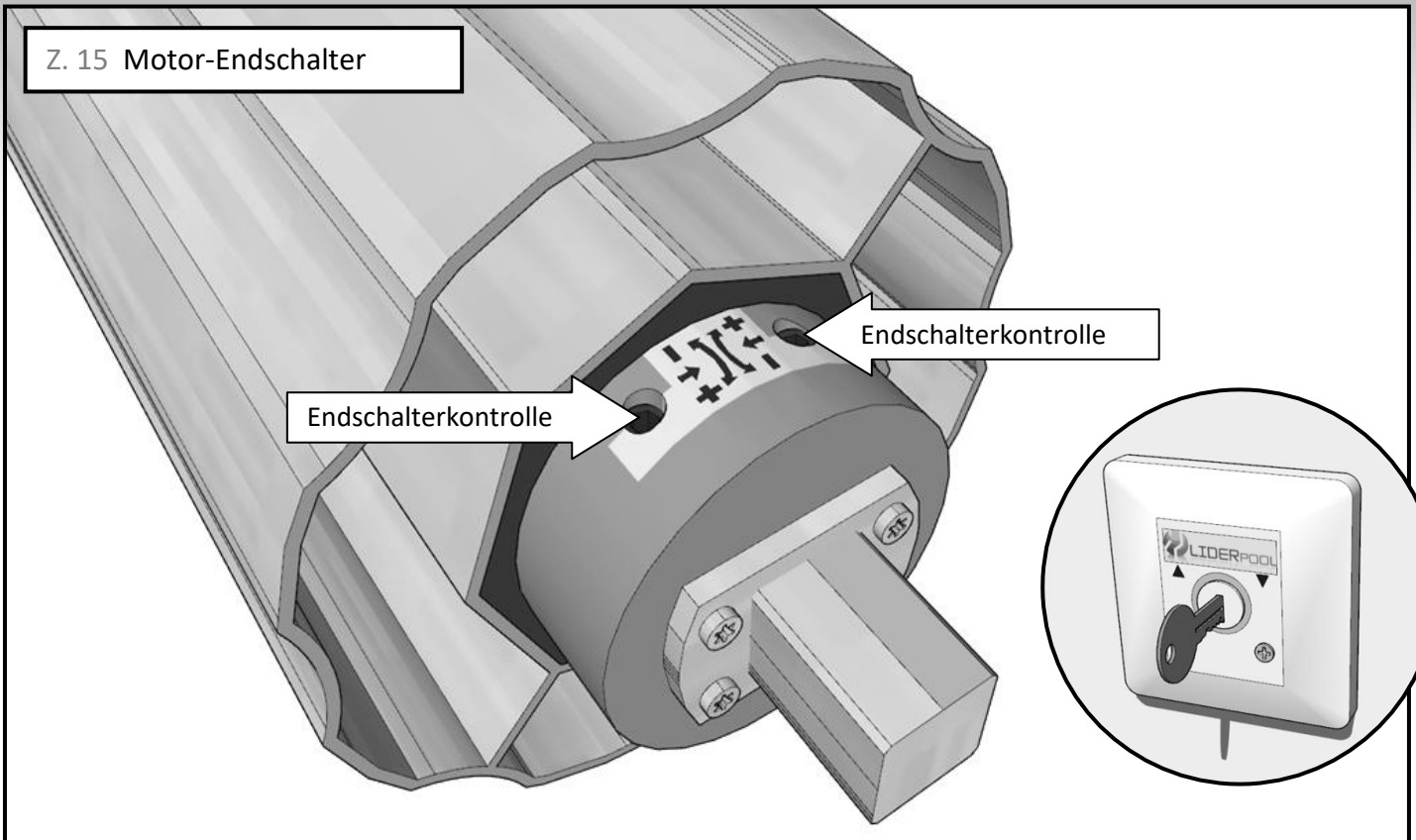

Bei laufendem Motor:

- Wenn der **Motor vorzeitig stoppt** (bevor die Welle in die gewünschte Position gebracht wird), stellen Sie den Endschalter in **Richtung Plus (+)** ein, bis der Motor stoppt.
- Wenn der **Motor zu spät stoppt** (er schaltet nicht ab, wenn die Position nach dem Aufwickeln dieser Rolle überschritten wird), kann die Situation in Bezug auf die **Begrenzung (-)** bis zum Stoppen des Motors angepasst werden.

 Die Auf- und Abrollrichtung des Rollladens hängt von der Seite der Welle ab, auf der der Motor montiert ist.

Die Endschalter werden mit dem im Set enthaltenen Regler eingestellt.

Z. 16 Einstellen der Motorendschalter

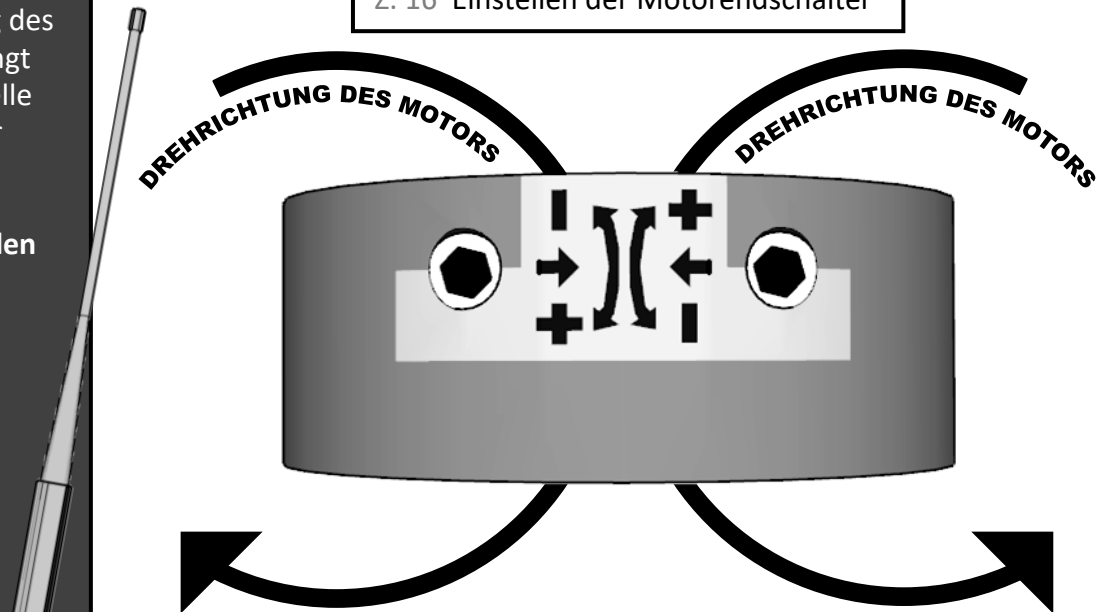

Schritt 1. Schieben Sie beide Profile so zusammen, dass der gesamte untere Flügel in der Nut liegt.

Z. 17 Lamellendemontage

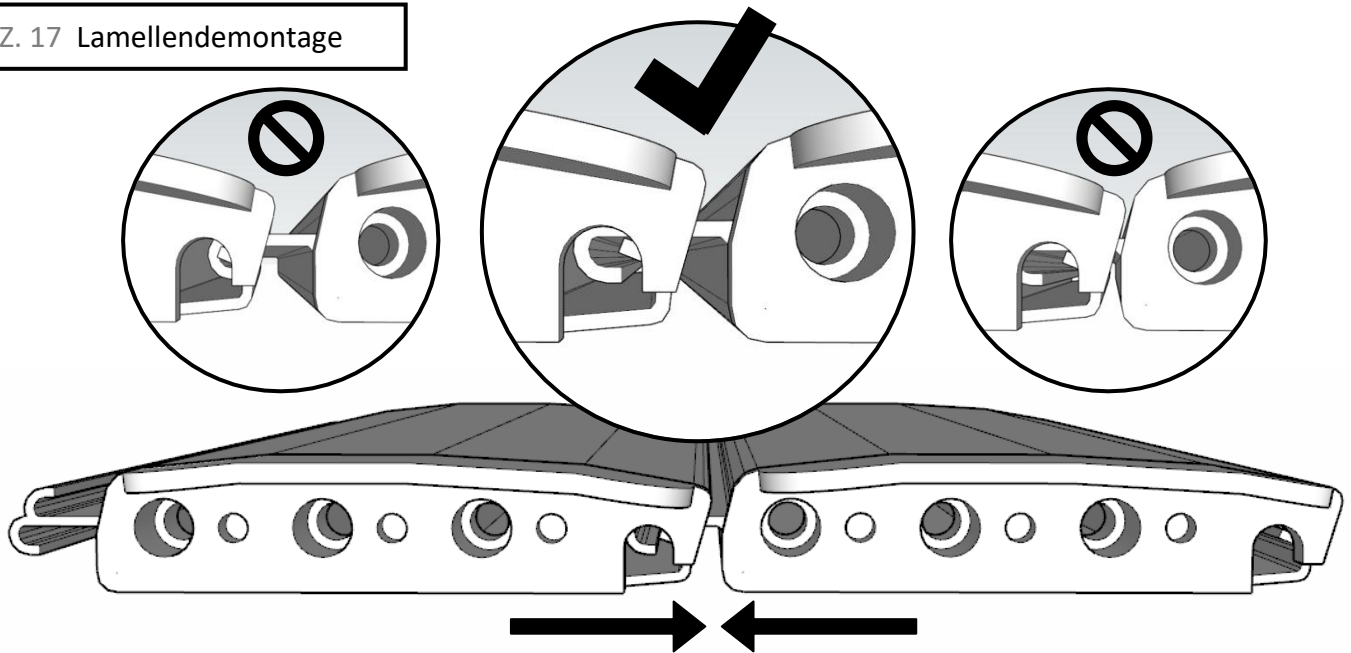

Schritt 2. Heben Sie ein Profil hoch und biegen Sie das andere vorsichtig nach unten. Beide Flügel sollten im Schlitz sichtbar sein, damit sie leicht herausgezogen werden können – nicht durch den Stopper blockiert.

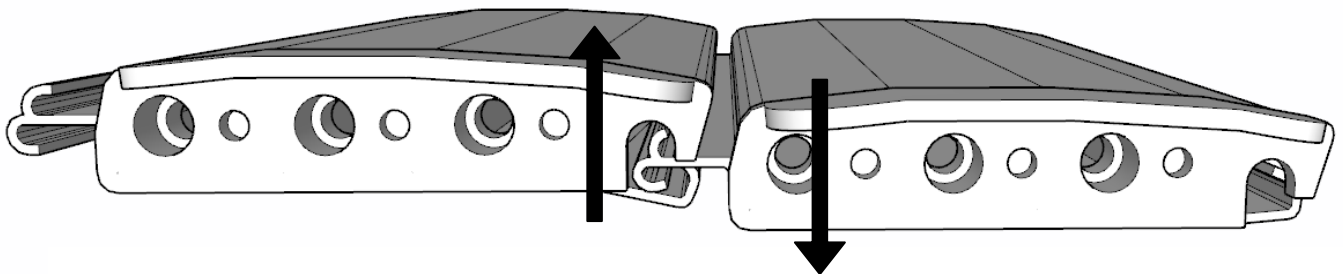

Schritt 3. Ziehen Sie das Profil in gewünschter Richtung aus.

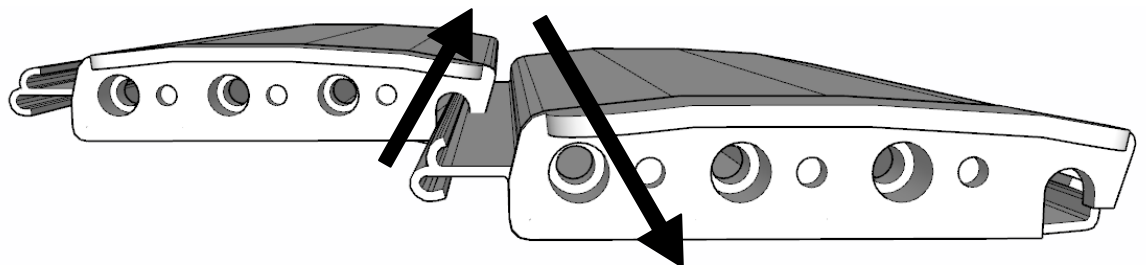

## Gefahren und verantwortungsvoller Gebrauch

Das Gefährdungsrisiko bei der Nutzung des Pool-Rollladens wurde durch eine Reihe von Tests minimiert. Dennoch sollten Sie in der Nähe des Schwimmbades immer äußerste Vorsicht walten lassen!

Das Schwimmbad kann eine ernsthafte Gefahr für Kinder darstellen. Ein verantwortungsbewusster Erwachsener und aktive Aufsicht sind daher unerlässlich.

Die Schwimmbadabdeckung gewährleistet nur bei geschlossener, gut gesicherter Abdeckung und Montage gemäß dieser Anleitung Sicherheit. Eine Abdeckung ist kein Ersatz für die Achtsamkeit der Eltern oder verantwortlichen Personen. Die Abdeckung ist ein entscheidender Faktor für den Schutz von Kleinkindern.

Es ist verboten, das Rollo absichtlich zu betreten oder darauf zu springen. Kinder dürfen nicht mit dem Rollo spielen, es anheben oder Arme oder Beine in die technischen Lücken stecken.

Wir empfehlen Ihnen, sich mit den Regeln der Ersten Hilfe vertraut zu machen.

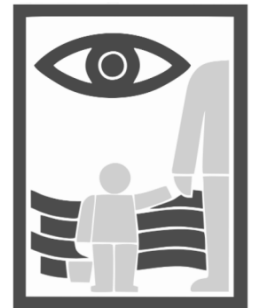

## Installations- und Sicherheitshinweise

Die Montage der Abdeckung und den Transport sollte von zwei verantwortlichen Erwachsenen durchgeführt werden. Während der Montage dürfen sich keine dritten Personen oder Gegenstände im Becken befinden, die mechanische Schäden verursachen könnten.

Das Pool-Rollo verfügt über Sicherheitsgurte, die im Falle eines unglücklichen Unfalls die Chance erhöhen, das Kind und den Erwachsenen auf der Oberfläche des Pools zu halten, wodurch das Risiko des Ertrinkens erheblich verringert wird. Sicherheitsgurte sollten sofort nach dem Schließen des Rollos angelegt werden.

Warnung! Es ist wichtig, dass Sie Ihre Sicherheitsgurte lösen, bevor Sie den Pool öffnen. Andernfalls können die Sicherheitsgurte reißen oder sogar den Motor (bei automatischen Rollläden) beschädigen.

Um das Becken zu öffnen oder zu schließen, wird das Rollo mit einem Schlüsselschalter oder mit einer Fernbedienung (gilt für automatische Rollos) eingeschaltet. Stellen Sie sicher, dass die Sicherheitsgurte gelöst sind. Der bei der Montage eingestellte Endschalter schaltet den Rollladen in seiner Endlage ab.

Für die einwandfreie Funktion des Rollladens ist es notwendig, für einen angemessenen Wasserstand im Becken zu sorgen, damit der Rollladen ohne Kontakt mit Hindernissen frei fließen kann.

**Aufmerksamkeit! Vor dem ersten Starten des Motors nach dem Winter oder einer Zeit, in der das Steuergerät nass geworden sein könnte, sollte das Steuergerät einige Stunden bei Raumtemperatur aufbewahrt werden. Das Trocknen der Komponenten vor dem Anschließen an das Stromnetz vermeidet das Risiko eines Kurzschlusses und eines Ausfalls des Steuerungskastens.**

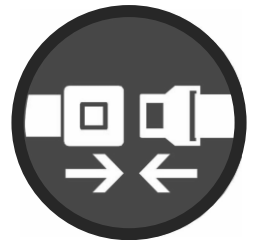



## Rolladenbetrieb, Wasserfüllung und -Entleerung

Beim Nachfüllen von Wasser im Becken sollen die Lamellen in den Technikschlitz zwischen Poolwand und Sturzbalken gerichtet werden, damit sie ungehindert auf die Oberfläche gelangen können (gilt für die Unterwasserrolladen). Einige Lamellen sollten auf der Wasseroberfläche liegen. Rollen Sie das Rollo nach, wenn der Wasserspiegel steigt. Wir wiederholen diese Aktivität auf die gleiche Weise jedes Mal, wenn das Wasser nachgefüllt wird. Beim Ablassen des Wassers aus dem Becken muss das Rollo vorher aufgerollt werden.

Der Schüsselschalter muss an einer Stelle montiert werden, an der das gesamte Becken einsehbar ist (gilt für automatische Rollläden). Die Person, die die Abdeckung bedient, ist dafür verantwortlich, dass sich beim Auf- und Zuschließen des Rollladens nichts und niemand im Becken befindet.



## Hinweise zur Reinigung

Der Rolladen sollte alle 1-2 Wochen per Hand (z. B. mit einem Tuch) oder mit einem Hochdruckreiniger gereinigt werden, um organische Teile und Steinablagerungen wegzuspülen. Sie können ein spezielles Mittel zum Reinigen von PVC verwenden. Verwenden Sie keine ätzenden, schäumenden oder auflösenden Mittel oder Scheuerschwämme. Treten Sie während der Reinigung nicht auf die Abdeckung.



## Hinweise für Funktionsstörungen

Unregelmäßigkeiten in der Funktion des Rollladens sollten dem Installateur des Rollladens gemeldet werden, um eine ordnungsgemäße Diagnose zu erhalten. Bei unsachgemäßer Einstellung des Rollladens in seinen Endlagen sind die Endschalter einzustellen. Bei Ausfall des Pool-Rollladens, Einklemmen, Blockieren oder Änderung der Endstellungen, Endschalter wenden Sie sich bitte an den Rollladen-Monteur.



## Konservierung der Mechanismen

Der Benutzer des Rollladens sollte von Zeit zu Zeit auf die korrekte Funktion der Mechanismen achten. Der Spalt zwischen dem Stift, der von der Seite des Endpfostens in die Welle eintritt, erfordert möglicherweise eine zusätzliche Schmierung, die durch ein charakteristisches metallisches Geräusch wahrgenommen werden kann. Schrauben Sie dazu mit einem Innensechskantschlüssel (Größe 3) den Flansch ab, der den Wellengang begrenzt. Daneben befindet sich eine Zeichnung, die den Ort der Schmierung zeigt. Wenn Sie fertig sind, schieben Sie den Flansch wieder auf und schrauben Sie ihn wieder fest.

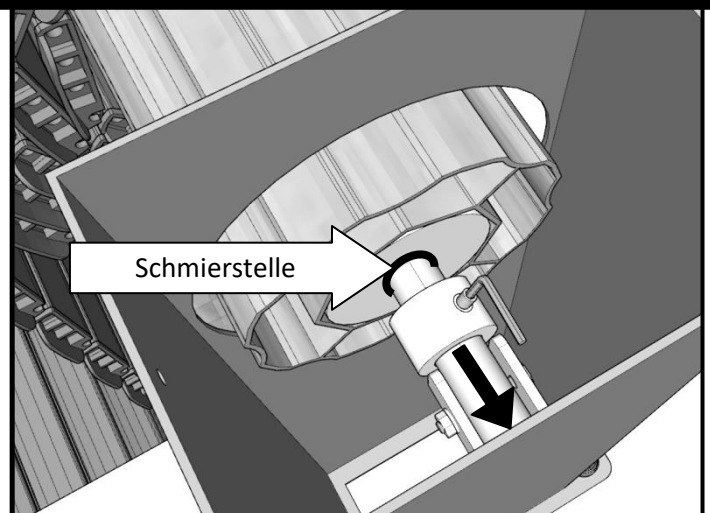



## Garantiebedingungen

**Die Gewährleistungsfrist beträgt 2 Jahre für alle Teile.**

**Nur die Rechnung ist ein gültiges Garantiedokument.** Die Garantie deckt alle Kosten für den Ersatz von Materialien, Komponenten oder finanzielle Entschädigungen ab, wenn der Schaden auf ein Herstellungsfehler oder Materialfehler zurückzuführen ist und nicht auf unsachgemäße Verwendung oder Fahrlässigkeit seitens des Kunden zurückzuführen ist.

Wenn die Reklamation vom Verkäufer geprüft und genehmigt wird, werden nur die Teile ersetzt, die sich auf die Reklamation beziehen, oder es erfolgt eine finanzielle Entschädigung.

Eine schriftliche Beanstandung muss innerhalb von 7 Tagen nach Feststellung der Unregelmäßigkeit erfolgen.

Montage-, Demontage- und Transportkosten fallen nicht unter die Garantie.

Die Veränderung des Farbtons kann nicht als Mangel angesehen werden, da es eine Produkteigenschaft ist.